



SERVICES CULTURE ÉDITIONS
RESSOURCES POUR
L'ÉDUCATION NATIONALE

**Ce document a été numérisé par le CRDP de Clermont-Ferrand
pour la
Base Nationale des Sujets d'Examens de l'enseignement professionnel**

Ce fichier numérique ne peut être reproduit, représenté, adapté ou traduit sans autorisation.

SESSION 2010

C.A.P. FERRONNIER

EP3 – TECHNOLOGIE ET PRÉVENTION DES ACCIDENTS

Durée : 1 heure 30 - Coefficient : 3

DOSSIER TECHNIQUE

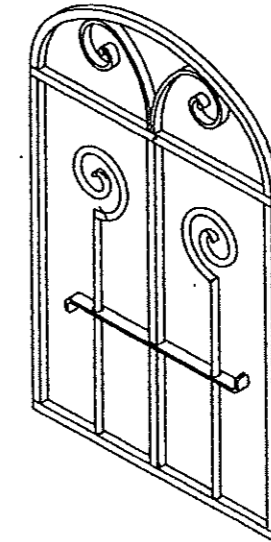

Ce Dossier Technique contient les documents suivants :

- DT 1 / 4 : Page de garde, perspective de l'ouvrage
- DT 2 / 4 : Mise en situation, plan d'ensemble
- DT 3 / 4 : Elément rep 4
- DT 4 / 4 : Sous ensemble 02

Tous les documents seront remis au surveillant à la fin de l'épreuve

	Session 2010	SUJET
C.A.P. FERRONNIER		DT 1 / 4
Épreuve : EP 3 – Technologie et prévention des accidents	Durée : 1h 30	Coef. : 3

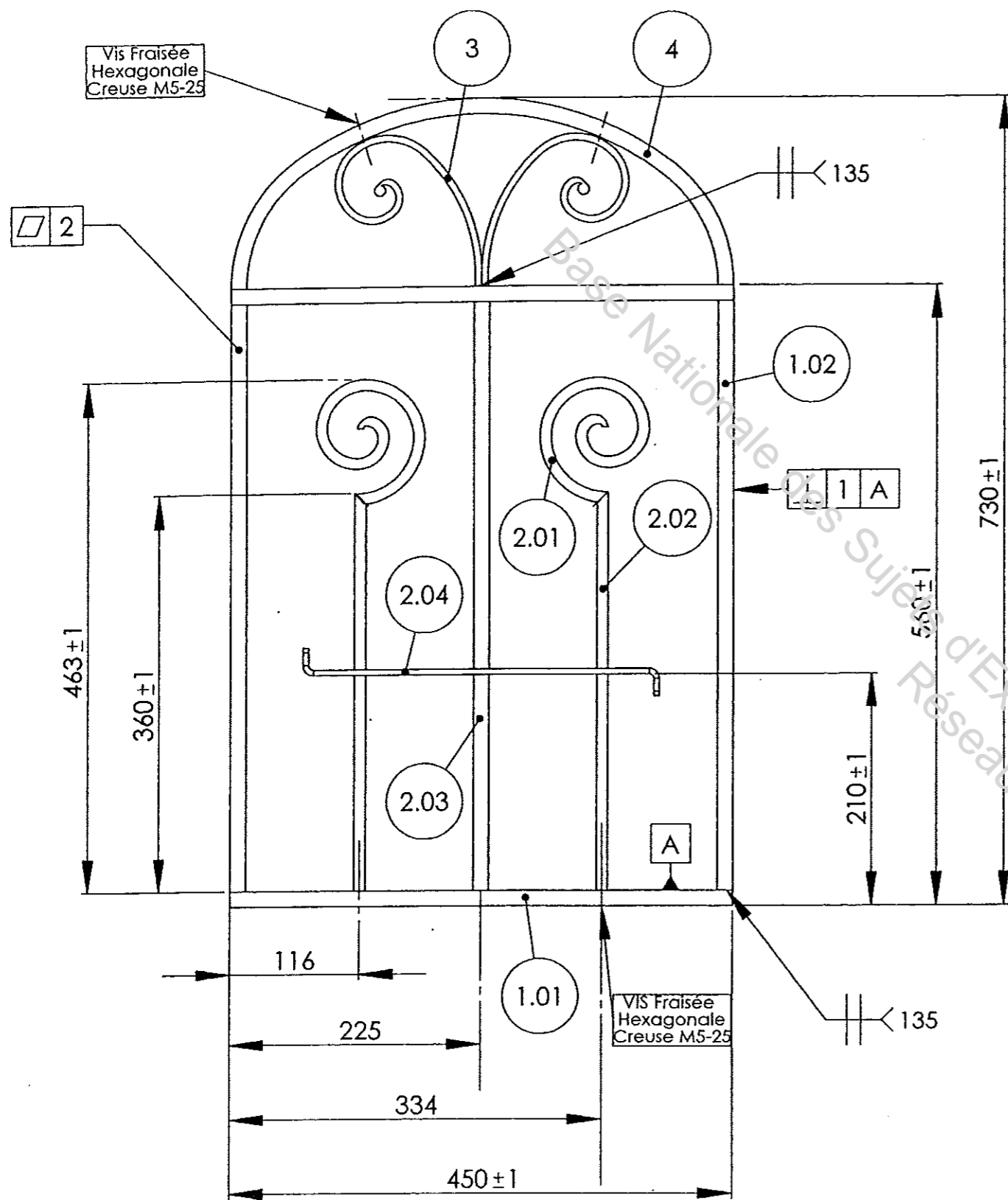

Soudures 135 S/Ens 1 meulées limées face avant uniquement.

